

Manual de piscina sobre superficie ovalada

MANUAL DEL USUARIO

84 cm (33") - 1,22 m (48")

STEEL PRO MAX™



Si necesita ayuda, visite www.bestwaycorp.com/support

RECOMENDAMOS NO DEVOLVER EL PRODUCTO A LA TIENDA

¿DUDAS? ¿PROBLEMAS? ¿FALTA ALGUNA PIEZA?

Para consultar las preguntas más frecuentes, manuales, vídeos o piezas de repuesto, visite bestwaycorp.com/support

INSTRUCCIONES IMPORTANTES DE SEGURIDAD



ADVERTENCIAS

Conserve estas instrucciones: lea atentamente antes de usar el producto.

Lea con atención, comprenda y siga toda la información de este manual de usuario antes de instalar o utilizar la piscina. Estas instrucciones de seguridad abordan algunos riesgos comunes relacionados con actividades acuáticas de ocio, pero no abarcan todos los riesgos y peligros en todos los casos. Utilice siempre la precaución, el sentido común y el buen juicio cuando disfrute de cualquier actividad acuática.

Conserve esta información para futuras consultas. Además, puede aprovechar la siguiente información según el tipo de piscina.

- Conserve estas instrucciones en un lugar seguro. Si faltan instrucciones, póngase en contacto con el fabricante o búsquelas en nuestra página web, www.bestwaycorp.com.
- Las barreras, cobertores de piscina, alarmas de piscina o dispositivos de seguridad similares son medidas eficaces, pero no sustituyen la supervisión continua y competente por parte de un adulto.

Seguridad para personas que no saben nadar:

- Los nadadores principiantes y las personas que no sepan nadar requieren la supervisión continua, activa y atenta de un adulto competente en todo momento (recuerde que los menores de cinco años tienen mayor riesgo de ahogamiento).
- Asigne a un adulto competente la tarea de supervisar la piscina cada vez que esta esté en uso.
- Los nadadores poco expertos o quienes no sepan nadar deben llevar equipo de protección personal cuando utilicen la piscina.
- Cuando la piscina no se esté usando o no esté supervisada, retire de la piscina y sus alrededores todos los juguetes para evitar atraer a los niños a la piscina.

Uso seguro de la piscina:

- Anime a todos los usuarios, sobre todo a los niños, a aprender a nadar.

- Aprenda técnicas de soporte vital básico, como la reanimación cardiopulmonar (RCP), y mantenga al día sus conocimientos. Puede salvar vidas en caso de emergencia.
- Instruya a todos los usuarios de la piscina, incluidos los niños, sobre lo que deben hacer en caso de emergencia.
- No se zambulla nunca en el agua cuando tenga poca profundidad. Esto puede provocar lesiones graves o incluso la muerte.
- No utilice la piscina cuando esté consumiendo alcohol o medicamentos que puedan afectar a su capacidad para utilizar la piscina con seguridad.

Dispositivos y equipos de seguridad:

- Para evitar que los niños se ahoguen, es recomendable asegurar el acceso a la piscina con un dispositivo de protección.
- Para evitar que los niños trepen por la válvula de entrada y salida, es recomendable instalar una barrera (y asegurar todas las puertas y ventanas, si procede) para impedir el acceso no autorizado a la piscina.
- Se recomienda tener cerca de la piscina un equipo de salvamento (por ejemplo, un salvavidas).
- Coloque un móvil operativo y una lista de números de teléfono de emergencia cerca de la piscina.
- Cuando se utilice un cobertor de piscina, retírelo por completo antes de entrar en la piscina.
- Proteja a los usuarios de la piscina de enfermedades relacionadas con el agua manteniendo el agua de la piscina adecuadamente tratada y practicando una buena higiene. Consulte las instrucciones de tratamiento del agua en el manual de usuario.
- Mantenga los productos químicos (como los utilizados para tratar, limpiar o desinfectar el agua) fuera del alcance de los niños.
- Utilice la señalética que se indica a continuación. La señalética debe colocarse en un lugar visible a menos de 2 m de la piscina.



- Supervise siempre a los niños. No está permitido tirarse al agua.
- Las escaleras desmontables se colocarán sobre una superficie sólida y horizontal.
- Con independencia de los materiales utilizados para la fabricación de la piscina, examine con frecuencia las superficies bajo la misma, así como su material, para detectar cualquier riesgo para la seguridad de los usuarios.
- Compruebe a menudo los pernos y tornillos. Retire las astillas o cualquier borde afilado para evitar lesiones.
- No deje la piscina vacía en el exterior. La piscina vacía puede deformarse y/o desplazarse por el viento.
- Si tiene una depuradora de filtro, consulte su manual de instrucciones. No ponga en marcha la depuradora si hay personas dentro de la piscina.
- Si tiene una escalera, consulte su manual para obtener instrucciones.

¡ADVERTENCIA!

El uso de una piscina supone respetar las instrucciones de seguridad descritas en la guía de usuario y mantenimiento.

Para evitar ahogamientos u otras lesiones graves, preste especial atención ante la posibilidad de que los niños menores de 5 años accedan de repente a la piscina, asegurando el acceso a la misma y manteniéndolos bajo supervisión constante de un adulto mientras estén dentro.

Lea con atención y conserve este manual para futuras consultas.

PIEZAS Y HERRAMIENTAS

Compare las piezas que incluye la caja con las que aparecen en este manual. Compruebe que los componentes del equipo corresponden al modelo que tenía previsto comprar. Si alguna pieza está dañada o falta en el momento de la compra, visite nuestra página web bestwaycorp.com/support.

NOTA: algunas piezas varían según el tamaño y la estructura de la piscina. Los dibujos se ofrecen únicamente a título ilustrativo. Pueden no reflejar el producto real. No están a escala.

Antes de montar el producto, dedique unos minutos a familiarizarse con todas las piezas.

El montaje de esta piscina puede completarse sin herramientas adicionales.

INSTRUCCIONES DE INSTALACIÓN

Descripción

ELECCIÓN DE LA UBICACIÓN ADECUADA

La ubicación elegida para instalar la piscina debe cumplir las siguientes condiciones:

- Solo para exteriores.
- Debido al peso combinado del agua dentro de la piscina y de los usuarios, la superficie elegida debe ser capaz de soportar de manera uniforme el peso total durante todo el tiempo que esté instalada la piscina.
- Al elegir la superficie, tenga en cuenta que puede salir agua de la piscina cuando se utiliza o cuando llueve. Si el agua reblandece la superficie, puede perder su capacidad para soportar el peso de la piscina.
- La superficie debe ser plana y lisa. Si la superficie está inclinada o es irregular, puede provocar una carga desequilibrada en la estructura de la piscina. Esto puede dañar los puntos de soldadura del forro y doblar la estructura. En el peor de los casos, la piscina puede colapsar, causando lesiones corporales graves y/o daños materiales.
- La superficie elegida debe estar libre de cualquier tipo de objeto. Debido al peso del agua, cualquier objeto bajo la piscina podría dañar o perforar el fondo de la misma.
- La superficie elegida debe encontrarse libre de plantas agresivas y maleza. Algunos tipos de vegetación fuerte podrían crecer a través del forro y provocar fugas de agua. Debe retirarse de la ubicación elegida la hierba u otra vegetación que pueda provocar olores o la formación de lodo.
- La ubicación elegida debe estar alejada de la entrada de la casa. No coloque equipos u otro tipo de mobiliario en los alrededores de la piscina. El agua que sale de la piscina al utilizarla o por fallos en el producto puede dañar los muebles del interior de la casa o de los alrededores de la piscina.
- Es importante colocar la piscina lejos de cualquier objeto que los niños puedan utilizar para trepar a ella.
- Coloque la piscina cerca de un sistema de drenaje apropiado para evitar el desbordamiento o para vaciar la piscina. Asegúrese de que el lado de la piscina con la **entrada de agua A y la salida B** está orientado en dirección a la fuente de alimentación, donde se conectará el sistema de filtrado.
- En la ubicación no debe haber cables eléctricos aéreos ni árboles. Asegúrese de que cerca de la ubicación no haya tuberías, tendidos eléctricos o cables subterráneos de ningún tipo.
- Compruebe con frecuencia la posición de las patas verticales y/o de los soportes en U. Deben estar siempre alineados con el fondo de la piscina. Si las patas verticales o el soporte en U empiezan a hundirse en el suelo, vacíe de inmediato el agua de la piscina para evitar que se derrumbe por la carga desigual sobre la estructura del armazón. Cambie la ubicación de la piscina o modifique el material de la superficie.

Superficies recomendadas: hierba, tierra, hormigón y cualquier otra superficie que respete las condiciones de montaje anteriores.

Superficies no recomendadas: barro, arena, grava, terraza, balcón, entrada de garaje, plataforma, suelo blando u otras superficies que no cumplan las condiciones de montaje anteriores.

Siga las instrucciones anteriores para elegir la superficie y la ubicación adecuadas para instalar su piscina.

NOTA: si las piezas se dañan porque la superficie y el lugar de instalación no se ajustan a estas instrucciones, no se considerará un defecto de fábrica y se anulará la garantía y cualquier reclamación de servicio. Es responsabilidad del propietario asegurarse de que el lugar cumple los requisitos en todo momento.

Si la superficie elegida es demasiado blanda para sujetar la estructura, instale placas de madera o metal con un grosor no superior a 2 cm (0,79 in.) debajo de las patas. Las placas no deben tocar el forro ni tener zonas afiladas, ya que esto puede causar daños que no cubre la garantía del fabricante.

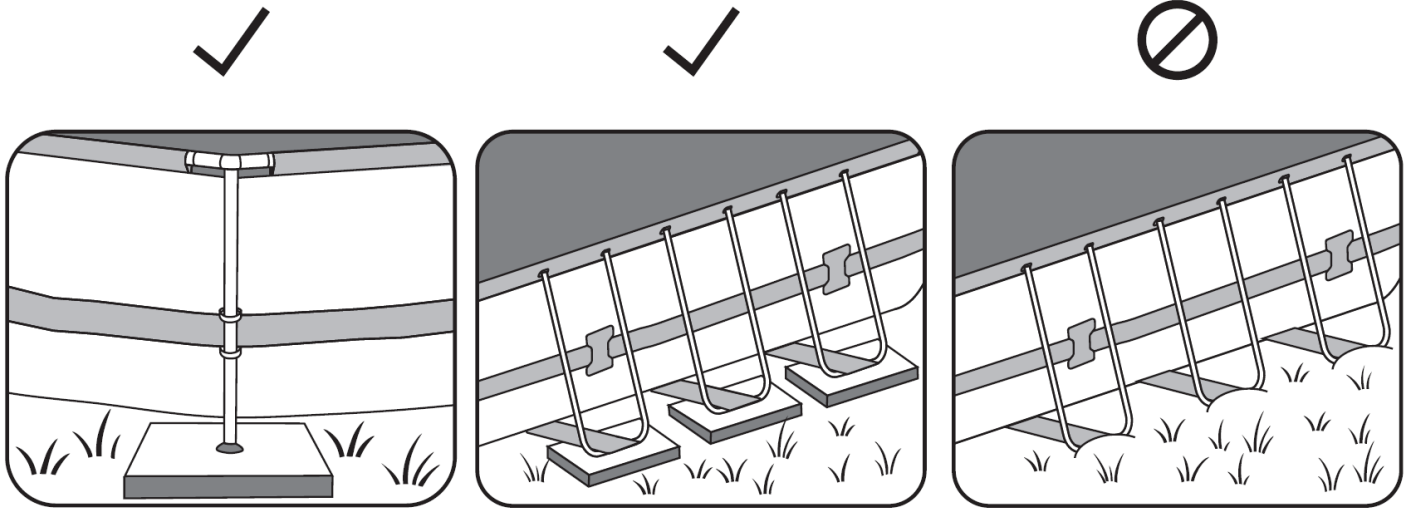

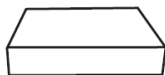
 ↓ Max. 2 cm / 0.79"

Máx. 2 cm / 0,79 in.

Instrucciones adicionales:

Consulte las normativas municipales relativas a los requisitos de vallado, barreras, iluminación y seguridad, y asegúrese de cumplir la legislación vigente.

Si el set incluye una depuradora y/o una escalera, consulte el manual de estos elementos para conocer las instrucciones de seguridad y de instalación. La escalera debe coincidir con las dimensiones de la piscina.

Si debe cambiar de lugar durante la instalación, levante el forro para desplazarlo; no lo arrastre por el suelo. La fricción entre el material de PVC y el suelo puede dañar el forro de la piscina.

Consejos útiles para la instalación:

Se recomienda abrir el embalaje y montar la piscina cuando la temperatura ambiente sea superior a 15 °C / 59 °F. El material de PVC del forro será más flexible y fácil de montar en este entorno.

Conviene comprar una escalera de piscina (si no está incluida en el equipo) y prepararla antes de montar la piscina, ya que será de gran ayuda siempre que necesite acceder a su interior.

INSTRUCCIONES PARA LA INSTALACIÓN

Para las instrucciones de instalación, siga las ilustraciones de la parte posterior del manual. Los dibujos se ofrecen únicamente a título ilustrativo, pueden no reflejar el producto real y no están a escala.

Bestway no se hace responsable de los daños provocados a la piscina debido al mal uso o al incumplimiento de estas instrucciones.

NOTA: La instalación debe cumplir los códigos de la autoridad competente y puede requerir permisos de construcción, fontanería, electricidad, zonificación, etc.

NOTA : Los pasos de instalación descritos en el manual se aplican a todos los tamaños enumerados, salvo que en un paso concreto se especifique lo contrario. Las combinaciones y cantidades de piezas necesarias pueden variar en función del tamaño de su piscina. Consulte a continuación las ilustraciones de instalación correspondientes al artículo adquirido.

La piscina se instala en aproximadamente 40-60 minutos entre 2-3 personas, sin incluir los preparativos y el llenado de agua (consulte el embalaje para conocer información específica sobre el artículo adquirido).

- Tenga en cuenta que los tiempos de montaje pueden variar en función del tamaño de la piscina y de la experiencia individual.

Consejos útiles:

IMPORTANTE: Estas notas ofrecen detalles adicionales para varios de los pasos de montaje. Asegúrese de consultarlas cuando monte la piscina.

Paso 3: Conecte los rieles superiores uno al lado del otro de acuerdo con los bocetos del artículo que ha comprado, e inserte toda la estructura del marco superior en el lado correspondiente del forro de la piscina (K).

NOTA: Gire la estructura superior según sea necesario para asegurarse de que los orificios de la estructura estén alineados con los del forro de la piscina.

Paso 6: Se necesitan dos o tres personas para este paso. Una o dos personas levantarán el forro, lo que facilitará que la persona restante instale las patas verticales.

Paso 7: Inserte cada **anillo de plástico (Q)** detrás del cinturón del **forro de la piscina (K)**, alineándolo con el lugar donde se colocarán las **patas verticales (I)**. Asegúrese de que quede bien ajustado y, a continuación, instale cada **pata vertical (I)** a través del **anillo de plástico (Q)** y en la **almohadilla para las patas (J)**. Conecte la pata con el **conector en T preinstalado (E, F)**. Recomendamos instalar en cruz las cuatro primeras patas y, a continuación, completar el resto.

- **IMPORTANTE:** antes de llenar, compruebe que las anillas de plástico, las patas verticales y el cinturón estén instalados en la posición correcta, como se muestra.

Paso 8: Pase los **soportes en U (H)** a través de los manguitos de soporte inferiores del **forro de la piscina (K)** e insértelos en el orificio de los rieles superiores. Extienda completamente los manguitos de soporte en la parte inferior del forro para asegurar el correcto posicionamiento de los **soportes en U (H)**.

Paso 9: Los pliegues en el forro del fondo reducen el tamaño de la piscina y crean presión adicional en las costuras, lo que reduce su vida útil. Cuando la piscina esté llena con aproximadamente 1 cm (0,39") de agua, alise suavemente el forro del fondo para eliminar todos los pliegues. Recomendamos comenzar desde el centro de la piscina y continuar hacia afuera. Puede continuar llenando la piscina cuando el fondo esté liso y sin arrugas.

Paso 10: Si la válvula de conexión para la entrada A y la salida B de la piscina está compuesta por la pieza N y la pieza O:

1. Desenrosque el mecanismo de la pieza O.
2. Introduzca el extremo más pequeño de la pieza O en la entrada desde el interior de la piscina.
3. Apriete el mecanismo desde el exterior de la piscina para fijar la parte O al forro.
4. Enrosque la pieza N en la pieza O y bloquee la válvula de agua para completar la conexión.

Paso 11: continúe llenando de agua la piscina hasta que el nivel del agua esté entre 12 cm y 20 cm (4,7 in. a 7,9 in.) por debajo de la línea de soldadura superior de la piscina. Asegúrese de que el cinturón permanezca alineado con la pared de la piscina durante todo el proceso de instalación.

- **NOTA:** una vez que comience a llenar de agua la piscina, compruebe la posición de las patas verticales de vez en cuando mientras la llena. Las patas pueden cambiar gradualmente de posición debido al aumento del peso del agua. Si las patas no están perpendiculares al suelo, deje de llenar la piscina y ajústelas. Esto ayudará a distribuir el peso y evitará que se ejerza presión sobre el armazón y el forro.

Llenado de la piscina con agua:

ATENCIÓN:

No deje la piscina desatendida mientras se llena de agua. Compruebe continuamente la piscina para asegurarse de que se está llenando correctamente.

Asegúrese de que las patas verticales estén siempre perpendiculares al suelo y no debajo del forro ni inclinadas hacia un lado. Asegúrese de que la correa del soporte en U esté completamente estirada.

Es muy recomendable utilizar agua del grifo para el llenado con el fin de minimizar cualquier elemento no deseado, como los minerales. No utilice agua de mar. Llene la piscina con agua una vez finalizados todos los pasos de montaje y hasta que el agua alcance la línea de soldadura, que se corresponde con el 90 % de la capacidad total. No llene la piscina en exceso, ya que podría colapsar. En caso de fuertes lluvias, se recomienda encarecidamente reducir el nivel del agua para mantenerla al 90 % de su capacidad y evitar que rebose.

- **IMPORTANTE:** cuando la piscina esté llena al 90 %, compruebe que la distancia entre la superficie del agua y la parte superior de las barras es la misma en todo el perímetro. Si es diferente, significa que la superficie no está nivelada, y recomendamos encarecidamente vaciar el agua y ajustar la ubicación elegida. Nunca intente mover la piscina con agua todavía dentro.
- **IMPORTANTE:** mantener la piscina llena de agua sobre un terreno desnivelado puede provocar la rotura de los puntos de soldadura y/o el colapso de la piscina, causando lesiones corporales graves y/o daños materiales. La piscina puede estar sometida a una gran presión. Si tiene algún abultamiento o un lateral irregular, los laterales de la piscina pueden reventar, liberando agua de forma repentina y causando lesiones corporales graves y/o daños materiales. Cuando la piscina esté al 90 % de su capacidad, compruebe que no haya fugas en las válvulas o costuras y que no haya pérdidas evidentes de agua. No añada ningún producto químico al agua hasta haber realizado esta comprobación.

INSTRUCCIONES DE MANTENIMIENTO

Es necesario mantener el agua de su piscina limpia y con un equilibrio químico adecuado. No basta con utilizar el sistema de filtrado y limpiar el cartucho filtrante para mantener el agua en buen estado. Es importante dar prioridad al mantenimiento y la salubridad del agua de su piscina. Si no

sigue estas pautas, su salud y la de su familia podrían estar en peligro.

Mantenimiento del agua:

Es recomendable utilizar productos químicos para el mantenimiento de la química del agua de la piscina y pastillas de cloro o bromo (no utilice gránulos) con un dispensador de productos químicos. El mantenimiento químico con pastillas químicas debe realizarse con un dispensador de productos químicos o un flotador de productos químicos. No vierta los productos químicos directamente al agua. Los productos químicos se depositarán en el fondo de la piscina y dañarán y decolorarán el forro. En el peor de los casos, dañarán la estructura del forro de la piscina. Los daños en la piscina derivados del mal uso, el número de usuarios y un tratamiento deficiente del agua de la piscina no están cubiertos por la garantía. La calidad del agua está directamente relacionada con la frecuencia de uso, el número de usuarios y el mantenimiento general de la piscina. El agua debe cambiarse cada 3 días si no se realiza ningún tratamiento químico.

Es recomendable ducharse antes de utilizar la piscina, ya que los productos cosméticos, las lociones y otros residuos en la piel pueden degradar rápidamente la calidad del agua. Coloque un cubo de agua junto a la piscina para limpiar los pies de los usuarios antes de que entren en el agua. Utilice con regularidad un recogehojas/skimmer para la superficie y un aspirador para el fondo de la piscina para evitar que se deposite la suciedad. Si no están incluidos en el set, puede adquirirlos visitando nuestra página web (www.bestwaycorp.com) o acudiendo a la tienda de artículos para piscinas más cercana.

Uso de productos químicos:

Es posible que su set de piscina no incluya un dispensador de productos químicos. En ese caso, puede adquirir uno visitando nuestra página web (www.bestwaycorp.com) o acudiendo a la tienda de artículos para piscinas más cercana. Retire el dispensador de productos químicos de la piscina cuando no la esté usando. Después de realizar el mantenimiento químico y antes de utilizar la piscina, utilice un kit de análisis (no incluido) para comprobar la química del agua.

Es recomendable mantener el equilibrio químico del agua como se indica en la tabla.

Sobrepasar los siguientes valores puede dañar la estructura del forro y originar una situación peligrosa para las personas.

PRUEBA	VALORES IDEALES
Alcalinidad Total	80–120 ppm.
pH	7,4 - 7,6
Dureza del calcio	200 - 400 ppm
Ácido cianúrico	30 - 50 ppm
Cloro libre disponible	2 - 4 ppm

Consulte a su distribuidor local de piscinas o de productos químicos para obtener más información sobre el mantenimiento químico. Preste mucha atención a las instrucciones del fabricante de los productos químicos.

Instrucciones para los accesorios

Le sugerimos que compre un cobertor de piscina, si no se incluye uno en el set, y que cubra la piscina cuando no la utilice para evitar que se dañe el material de la barra superior. Limpie suavemente la suciedad de las barras superiores con un paño limpio.

En caso de fuga, arregle su piscina con el parche adhesivo subacuático de reparación suministrado. Encontrará las instrucciones en las preguntas frecuentes de la sección de ayuda de nuestra página web (www.bestwaycorp.com/support).

Si la piscina tiene una válvula de conexión para acoplar los accesorios de limpieza de la piscina, debe retirar la rejilla de residuos del conector antes de acoplar el accesorio.

INSTRUCCIONES DE DESMONTAJE Y ALMACENAMIENTO



Instrucciones de vaciado

Para el vaciado, siga las ilustraciones de la parte posterior del manual. Los dibujos se ofrecen únicamente a título ilustrativo. Pueden no reflejar el producto real. No están a escala.

Antes de vaciar el agua de la piscina, asegúrese de que se desagua lejos de la casa y de cualquier objeto que pueda sufrir daños por el agua. Consulte la normativa local sobre alcantarillado.

Instrucciones de limpieza

1. Aclare el forro de la piscina con agua del grifo para eliminar cualquier residuo ocasionado por productos químicos o suciedad.
2. Deje el forro extendido a la luz del sol hasta que esté completamente seco.
3. Para eliminar el agua restante por completo, limpie el forro de la piscina con un paño seco.

INSTRUCCIONES DE ALMACENAMIENTO

Retire todos los accesorios. Asegúrese de que el forro de la piscina y los accesorios estén limpios y secos antes de almacenarlos. Si la piscina no está completamente seca, puede formarse moho y dañar el forro de la piscina durante el periodo de almacenamiento.

Una vez que la piscina esté seca, utilice polvos de talco para evitar que el forro se pegue.

Es recomendable desmontar la piscina cuando la temperatura ambiente sea superior a 15 °C / 59 °F.

Pliegue el forro de la piscina solo si la temperatura ambiente es superior a 15 °C/59 °F. Almacene la piscina en un lugar seco con una temperatura moderada entre 15 °C/59 °F y 38 °C/100 °F y guarde el forro de la piscina y todos los accesorios dentro de una caja de cartón para proteger mejor el material de PVC durante el periodo invernal.

CONDICIONES DE LA GARANTÍA

Para asistencia y registro de productos, visite bestwaycorp.com/support.



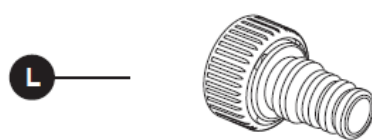
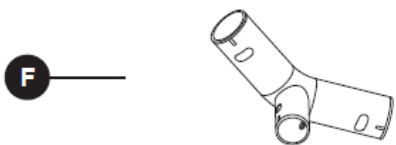
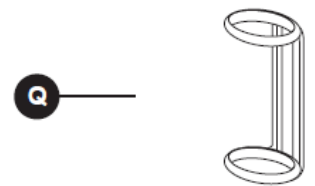
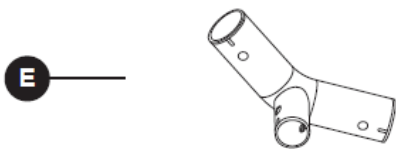
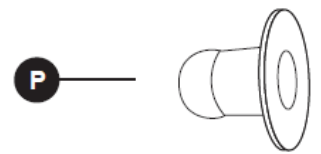
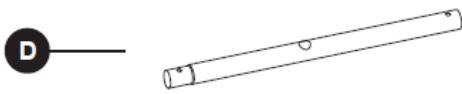
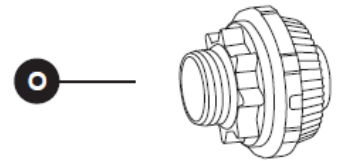
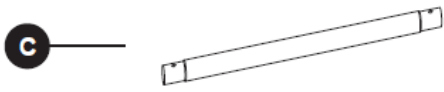
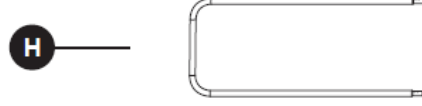
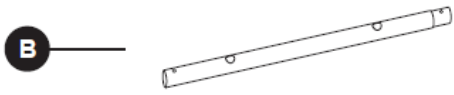
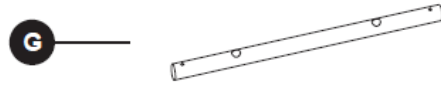
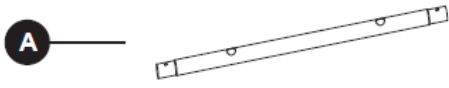

STEEL PRO MAX™	3,05 m x 2,00 m x 84 cm (10' x 6'7" x 33")	4,27 m x 2,50 m x 1,00 m (14' x 8'2" x 39,5")	4,88 m x 3,05 m x 1,07 m (16' x 10' x 42")
	5613Z / 5614A	56620 / 56622 56714 / 56715	56448 / 56450 56946
A	x2	x2	x2
B	x2	/	/
C	x6	x8	x8
D	/	x4	x4
E	x4	x6	x6
F	x4	x4	x4
G	/	/	/
H	x4	x4	x4
I	x8	x10	x10
J	x8	x10	x10

K	x1	x1	x1
L	x1	x1	x1
M	x4	x4	x4
N	/	/	/
O	/	/	/
P	x2	x2	x2
Q	x8	x10	x10

STEEL PRO MAX™	5,49 m x 2,74 m x 1,22 m (18' x 9' x 48")	6,10 m x 3,66 m x 1,22 m (20' x 12' x 48")
	56710 / 56711 56716 / 56717	5611S / 5611R
A	x4	x4
B	/	/
C	x8	x8
D	/	/
E	x6	x6
F	x4	x4
G	x2	x2
H	x6	x6
I	x10	x10
J	x10	x10
K	x1	x1
L	x1	x1
M	x4	x4
N	x2	x2
O	x2	x2
P	/	/
Q	x10	x10

3.05 m x 2.00 m x 84 cm (10' x 6'7" x 33")

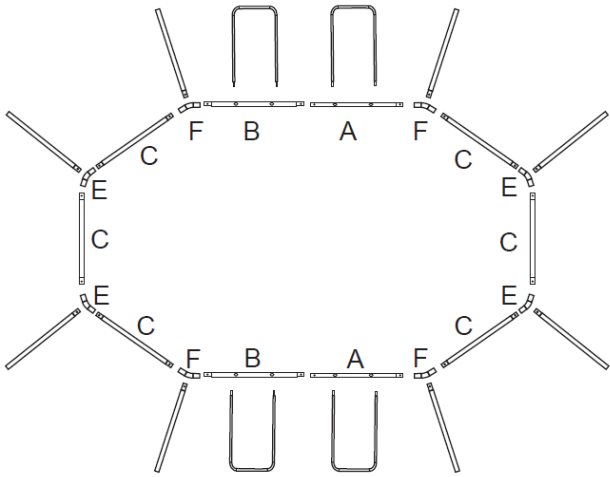

4.27 m x 2.50 m x 1.00 m (14' x 8'2" x 39.5")
4.88 m x 3.05 m x 1.07 m (16' x 10' x 42")

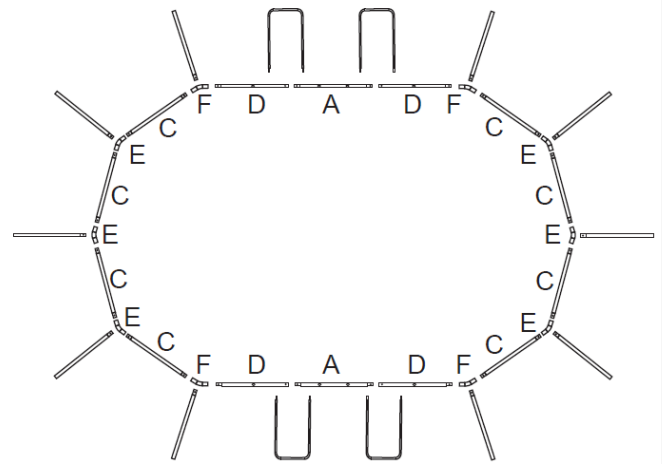

3,05 m x 2,00 m x 84 cm (10' x 6'7" x 33")

4,27 m x 2,50 m x 1,00 m (14 ft x 8 ft 2 in x 39,5 in)

4,88 m x 3,05 m x 1,07 m (16 ft x 10 ft x 42 in)

5.49 m x 2.74 m x 1.22 m (18' x 9' x 48")
6.10 m x 3.66 m x 1.22 m (20' x 12' x 48")

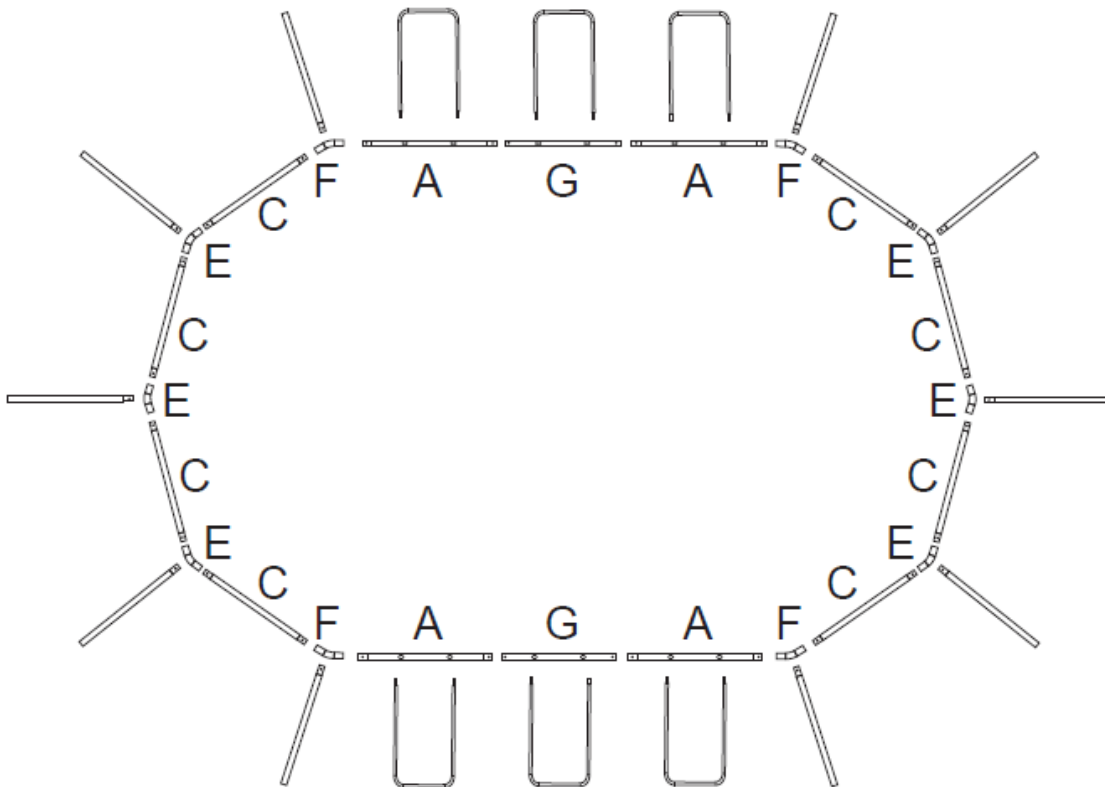

5,49 m x 2,74 m x 1,22 m (18' x 9' x 48")

6,10 m x 3,66 m x 1,22 m (20' x 12' x 48")

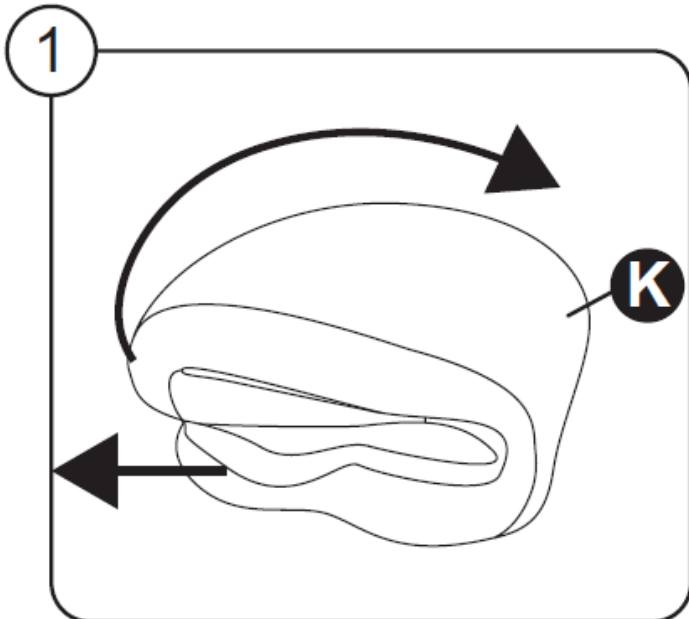
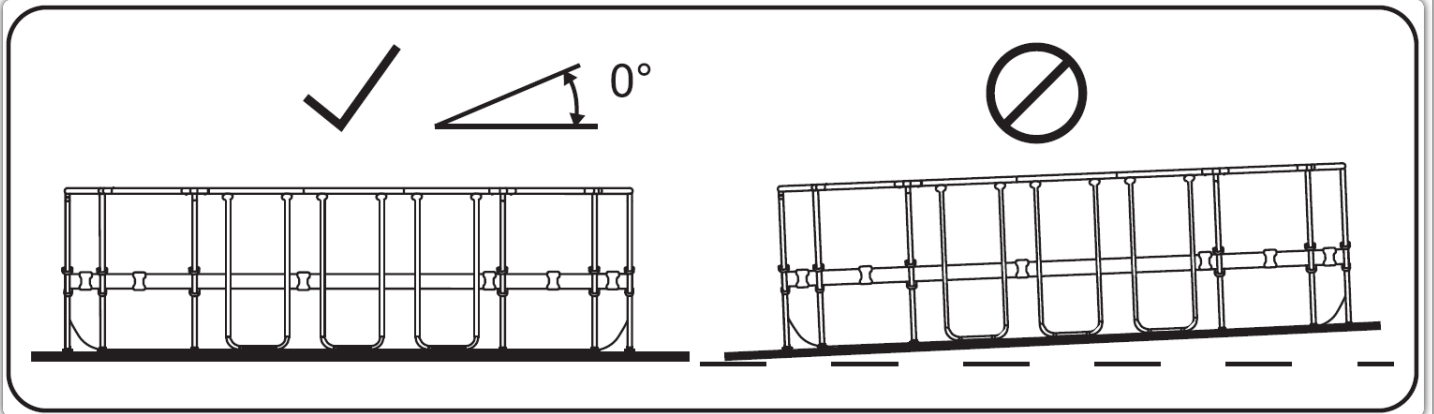

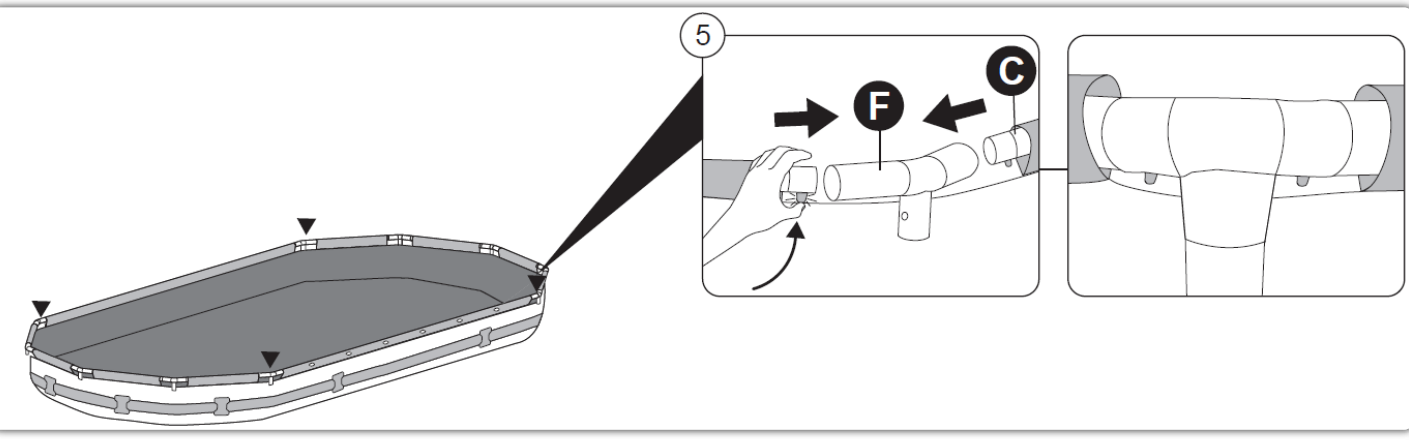
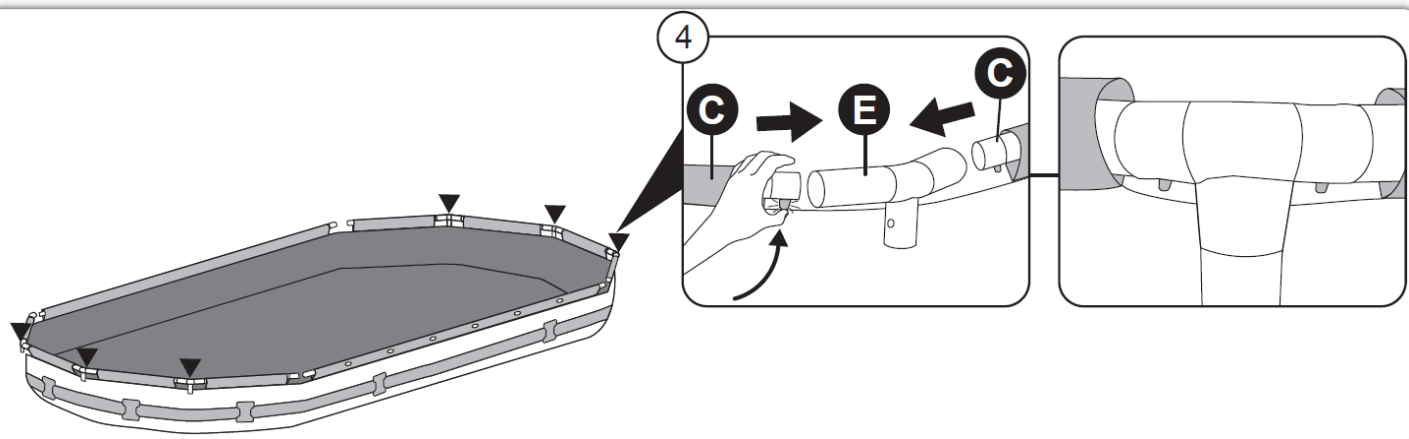
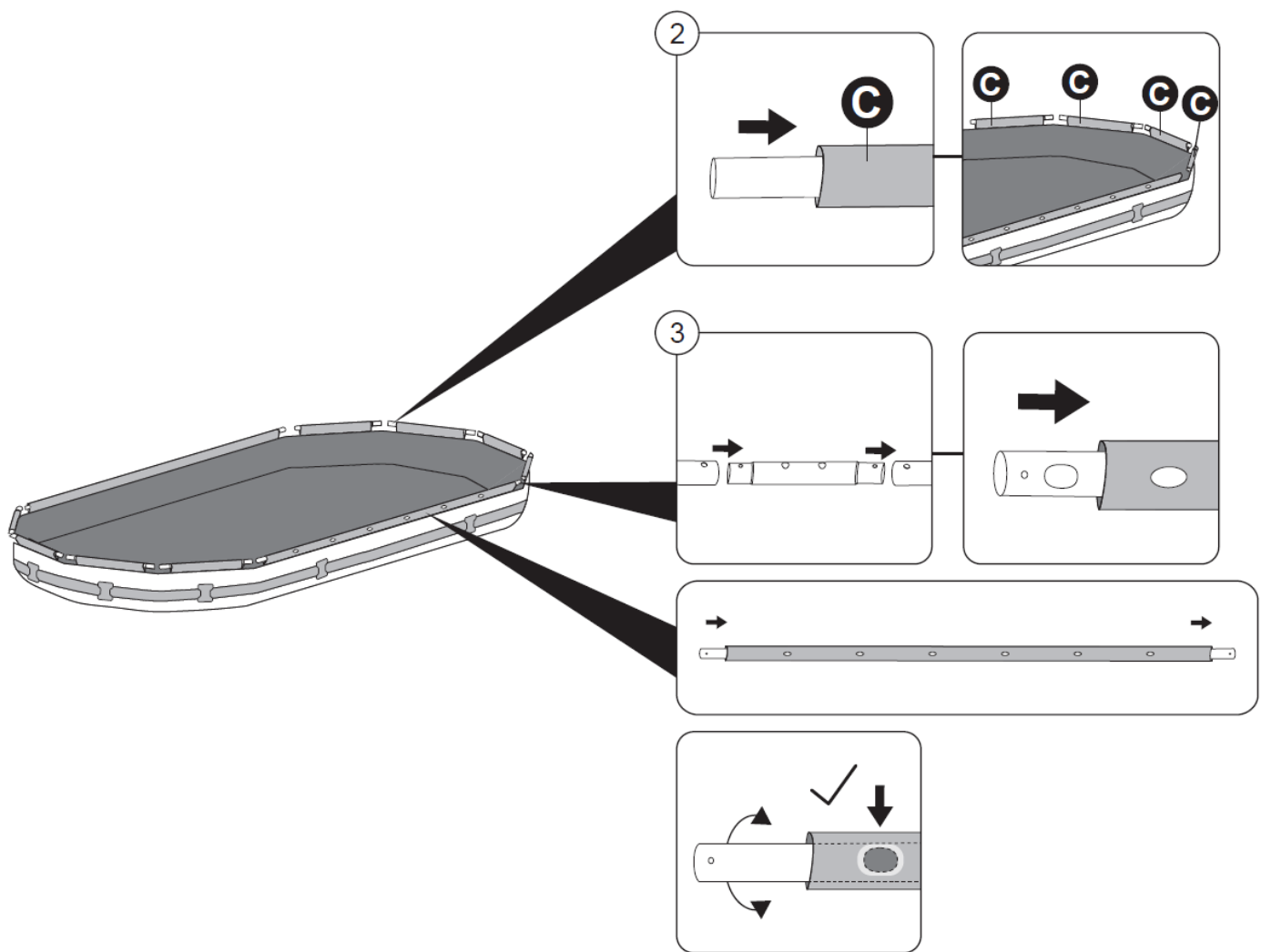

6

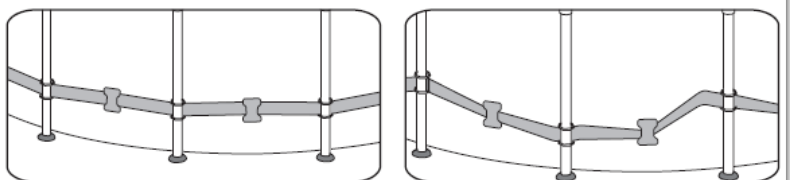
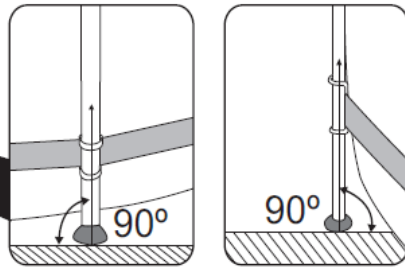
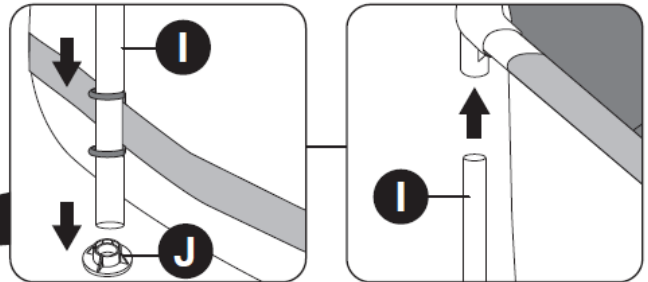
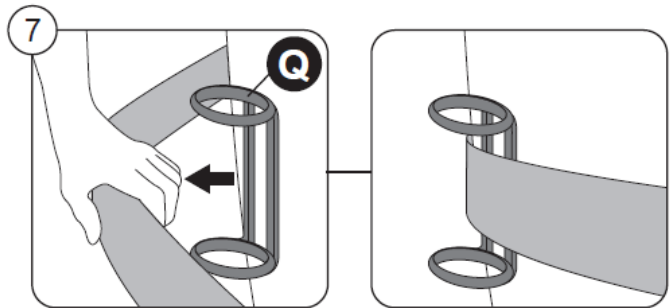
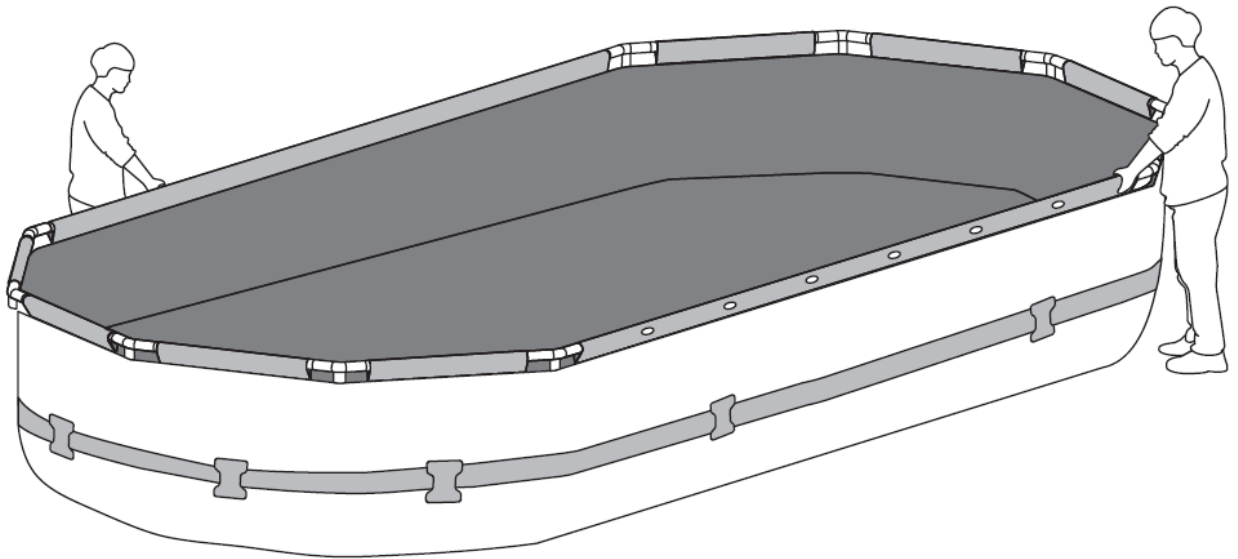

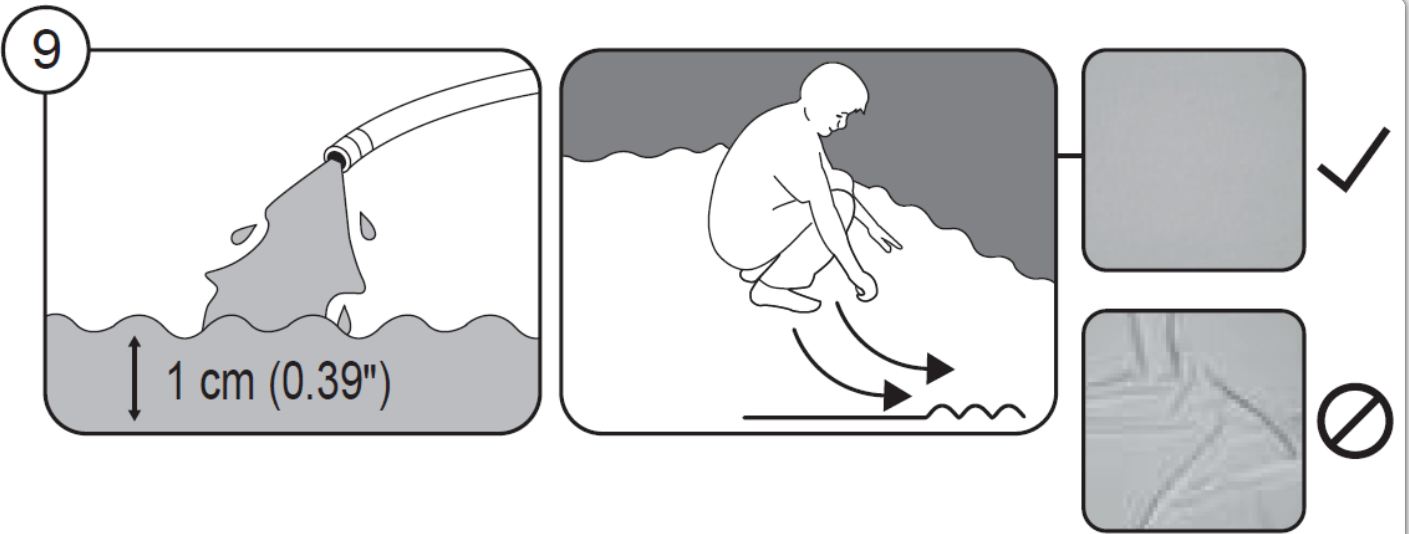
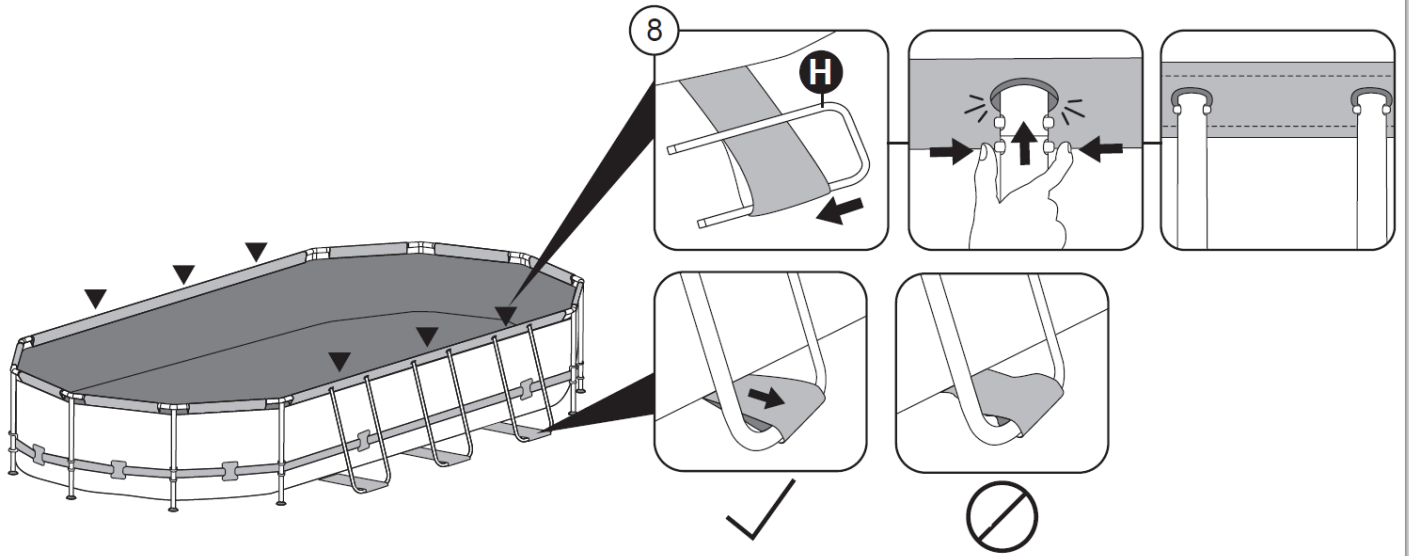

1 cm (0,39 in.)

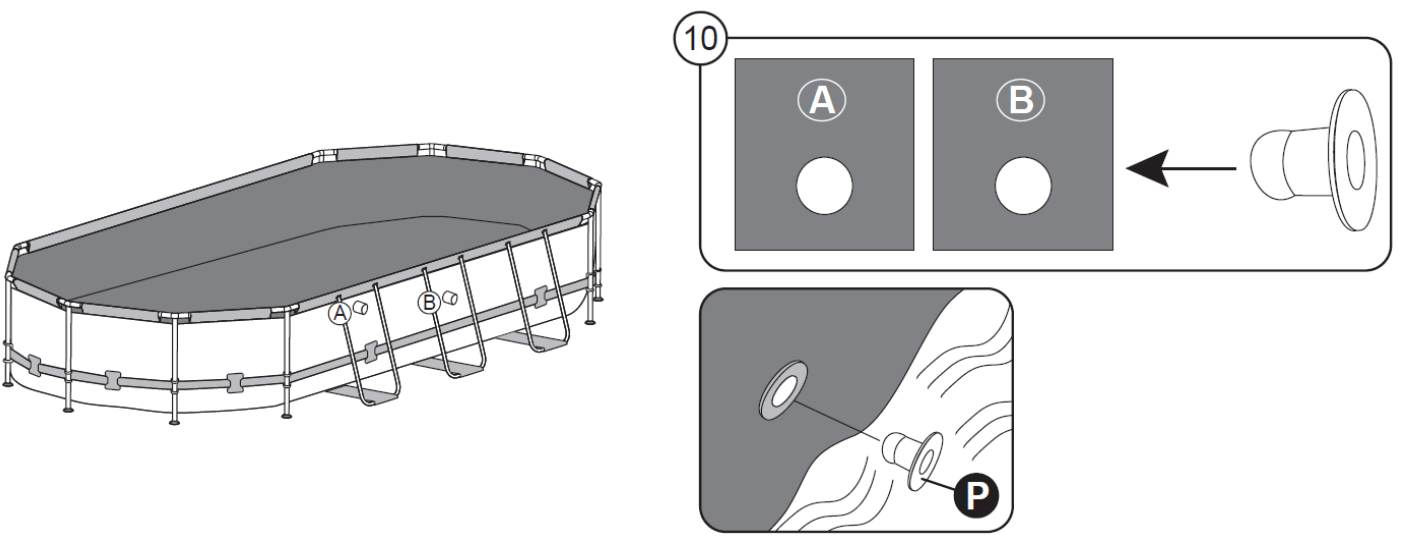

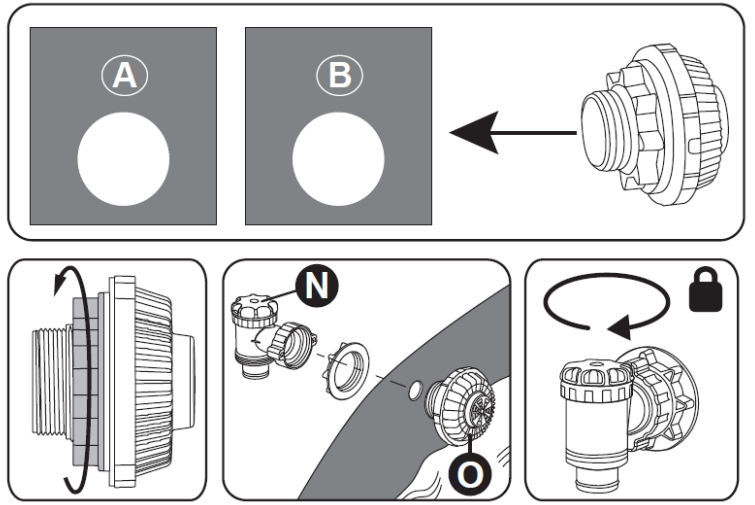
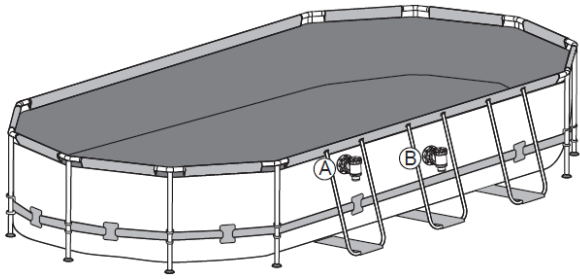

11

12 cm - 20 cm
(4.7" - 7.9")

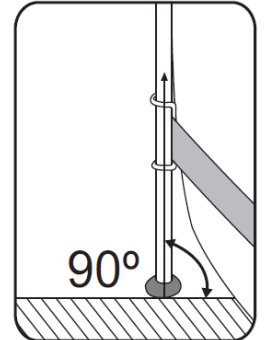
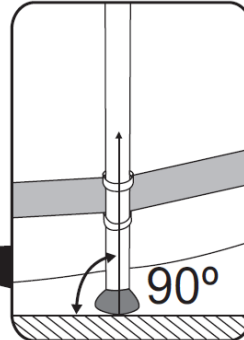
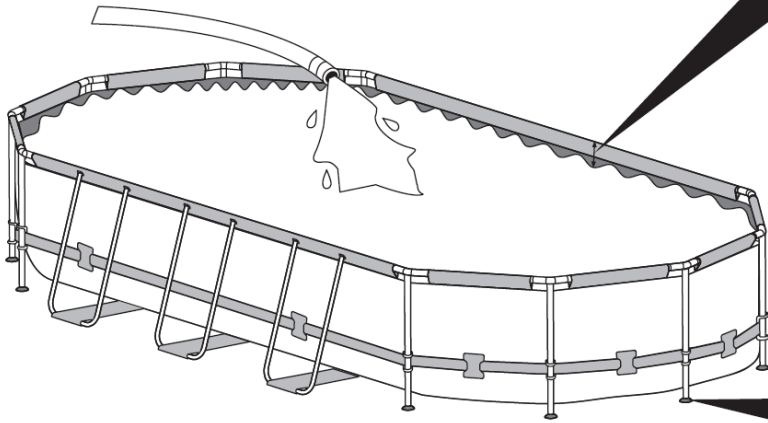

12 cm - 20 cm (4,7" - 7,9")



