

## Folleto para el montaje de la nueva estructura de AGP



### INSTALACIÓN

Lea el manual de instrucciones para elegir la ubicación correcta para la instalación de la piscina. A continuación, monte los rieles superiores y los conectores en T. Para instalar la estructura de las patas verticales, escanee el código QR o siga las ilustraciones que aparecen a continuación. Los dibujos son a título ilustrativo. Pueden no reflejar el producto real. No están a escala.



1. Para este paso se necesitan dos o tres personas. Una o dos personas tendrán que levantar el forro, lo que facilitará que la tercera persona instale las patas verticales.

1

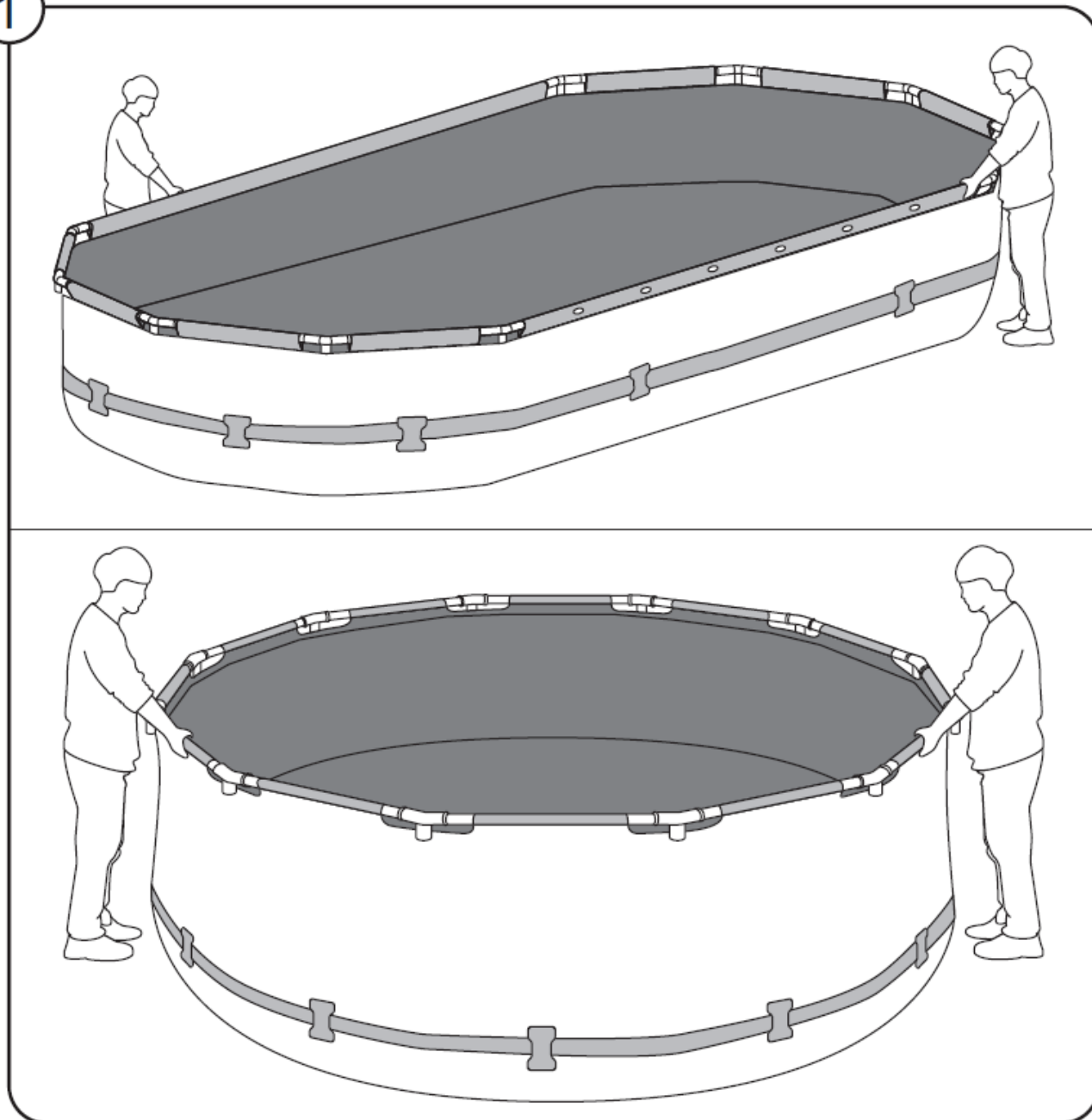

2. Inserte cada **anillo de plástico** detrás del cinturón del **forro de la piscina**, alineándola con el punto en el que se colocarán las **patas verticales**. Asegúrese de que quede bien ajustado y, a continuación, instale cada pata vertical a través de la **anillo de plástico** y en la **almohadilla del pie**. Conecte la pata con el **conector en T** preinstalado. Recomendamos instalar las cuatro primeras patas de forma opuesta en cruz y, a continuación, completar el resto.

**IMPORTANTE:** antes de llenar, compruebe que las anillas de plástico, las patas verticales y el cinturón estén instalados en la posición correcta, como se muestra.

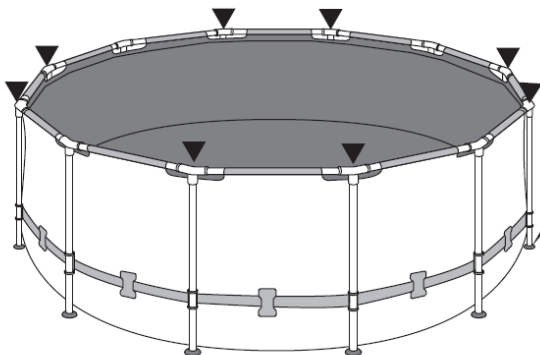
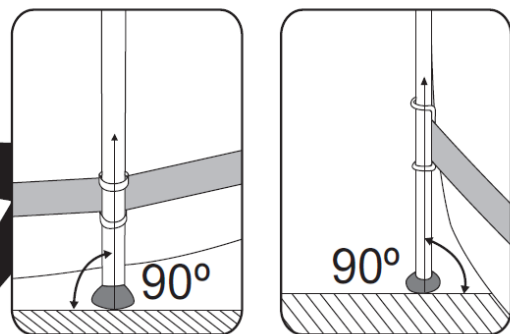
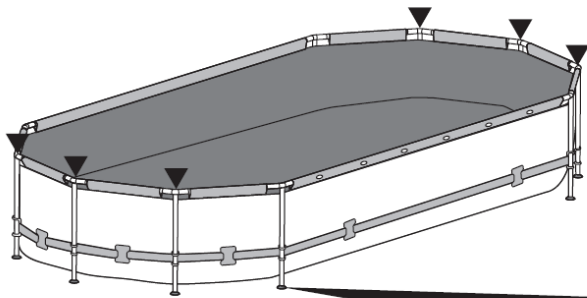
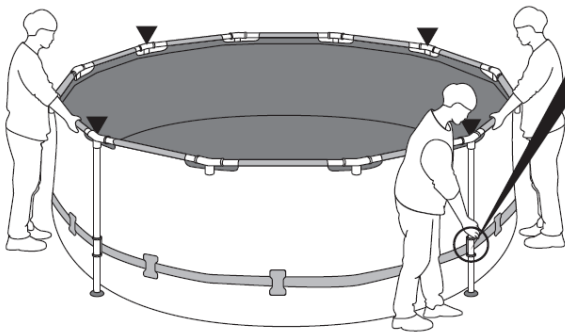
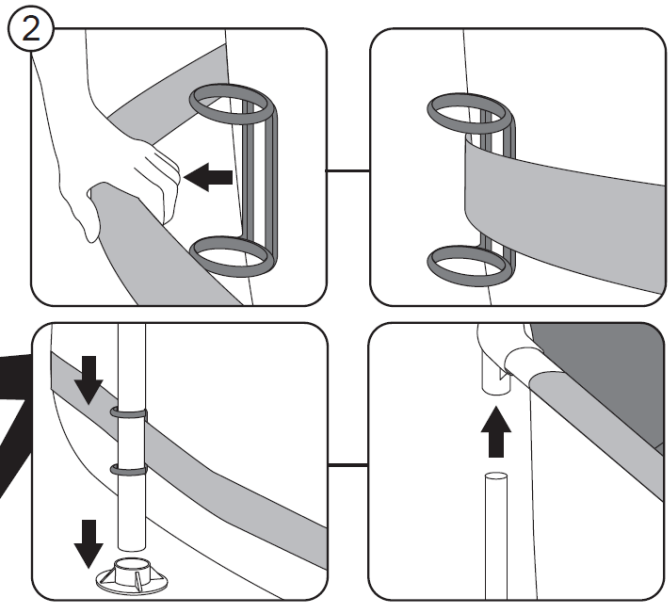
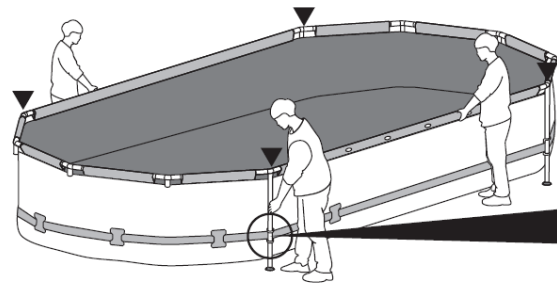

**APX 365™**

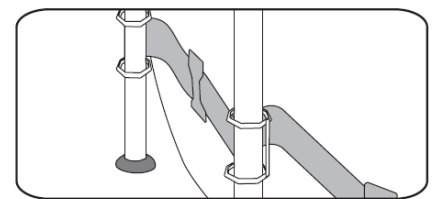
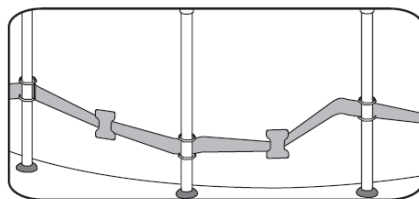
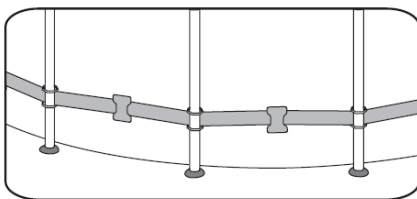

**PRECAUCIÓN** (solo para piscinas APX 365™): debido a la singular estructura de las piscinas APX 365™, es esencial prestar mucha

atención al alinear las esquinas y los lados de los armazones con los anillos de plástico durante la instalación. La desalineación de estos dos componentes puede provocar daños en el producto con el tiempo.

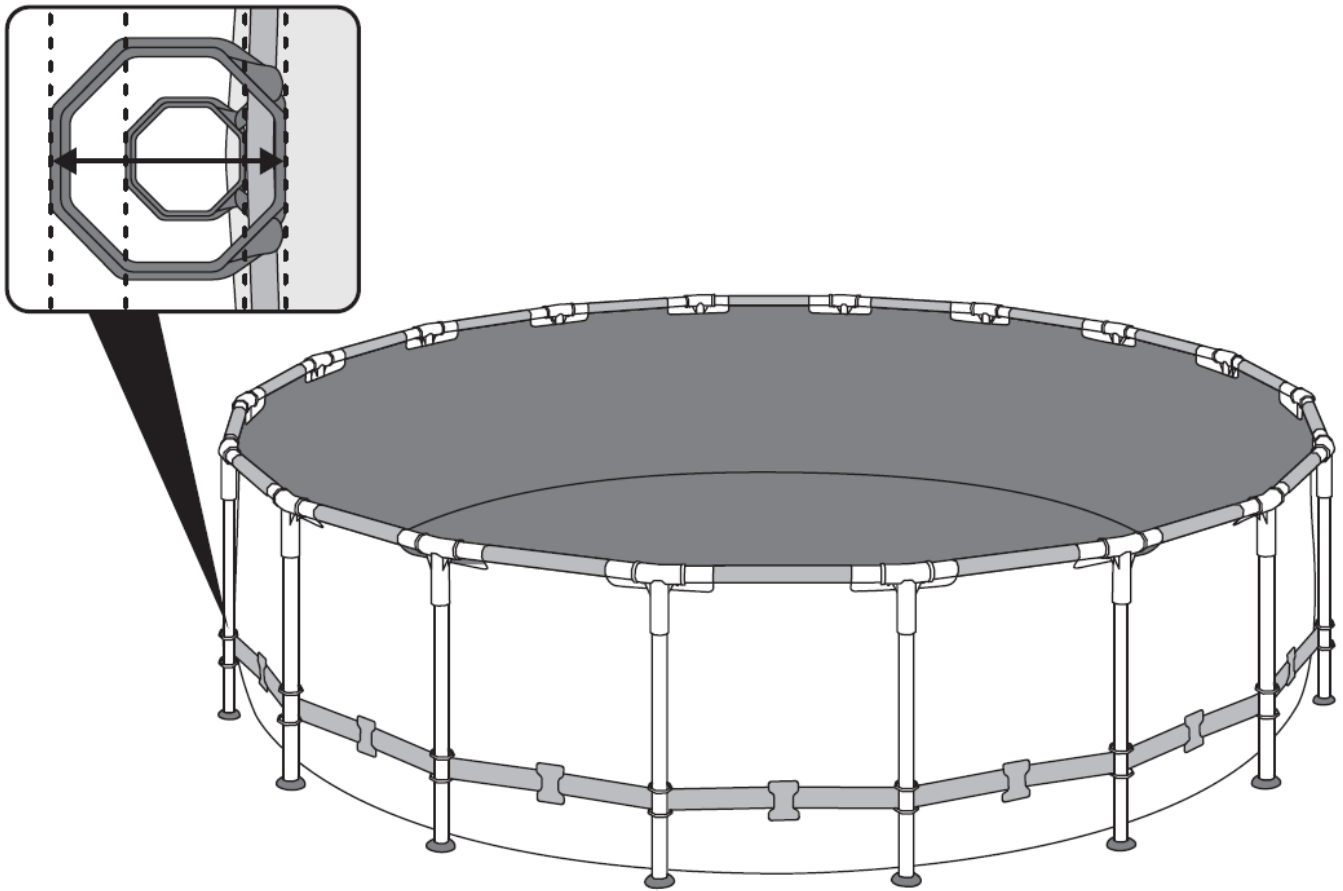

Tras una comprobación, puede continuar con la instalación de la piscina y empezar a llenarla de agua, siguiendo las instrucciones del manual. Asegúrese de que el cinturón permanece pegado a la pared de la piscina durante todo el proceso de instalación.

- **NOTA:** una vez que comience a llenar de agua la piscina, compruebe la posición de las patas verticales de vez en cuando mientras la llena. Las patas pueden cambiar gradualmente de posición debido al aumento del peso del agua. Si las patas no están perpendiculares al suelo, deje de llenar la piscina y ajústelas. Esto ayudará a distribuir el peso y evitará que se ejerza presión sobre el armazón y el forro.